

Wasserhahn

M59305



Produktnummer

Allgemeine Produktinformation

Maße L x B x H	29x17x107 cm
Empfohlenes Alter	2+
Spielkapazität (Nutzer)	1
Farbauswahl	

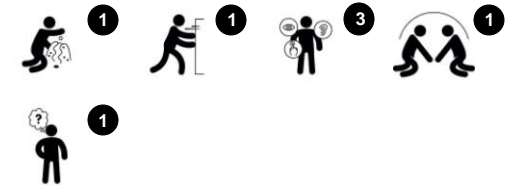

Der Wasserhahn ist eine fantastische Einladung zum Spielen. Mit seinem einzigartigen universellen Design zieht er Kinder immer und immer wieder zum Spielen an. Aus dem gelben Wasserhahn fließt nur dann Wasser, wenn er gedrückt wird, und wenn das Kind ihn loslässt, hört das Wasser auf zu fließen, was den Kindern Ursache und Wirkung

näher bringt. Aufgrund seiner Höhe (107 cm) eignet er sich perfekt als Ergänzung von Wasserrinnen oder Wassertischen, da diese ebenfalls etwas erhöht sind und die Wasserzufuhr dementsprechend hoch gelagert sein muss. Fließendes Wasser übt eine ewig währende Anziehungskraft auf Kinder aus, und wenn dann noch Sand hinzukommt, wird das

Spielerlebnis beinahe magisch. Darüber hinaus bietet der Wasserhahn einen starken haptischen Reiz. Die Verschmelzung von Wasser und Sand inspiriert zu stundenlangem kreativem Spielen, zum Formen und Bauen und zum Erforschen der sich verändernden Eigenschaften von Sand, wenn er trocken und wenn er nass ist und verformt werden kann.



Änderungen und Irrtümer vorbehalten.

Wasserhahn

M59305

Die Stahloberflächen sind bleifrei feuerverzinkt. Die Verzinkung bietet eine ausgezeichnete Korrosionsbeständigkeit im Freien und ist außerdem wartungsarm.

Der Wasserhahn besteht aus hochwertigem UV-beständigem Nylon (PA6). Dieses hat eine äußerst hohe Schlag- und Verschleißfestigkeit.

Produktnummer		
Montage-Information		
Max. freie Fallhöhe		0 cm
Fläche des Fallraums		8,2 m ²
Anzahl Monteure (Personen)		2
Gesamt-Montagezeit		
Erforderlicher Erdaushub		
Betonbedarf		
Fundamenttiefe (Standard)		
Versandgewicht		
Verankerungsoptionen	TV	✓
	OFM	✓
Garantie-Information		



Wasserhahn

M59305

* Max freie Fallhöhe | ** Gesamthöhe | *** Fläche des Fallraums

* Max freie Fallhöhe | ** Gesamthöhe

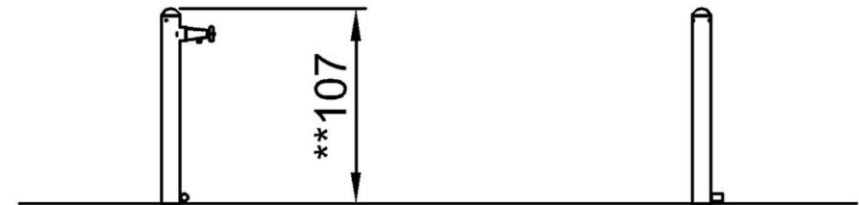
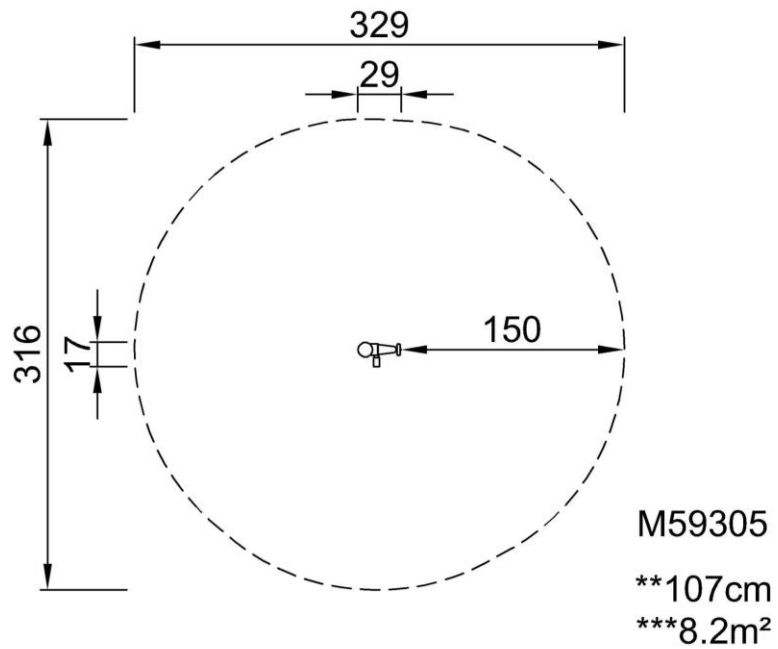

M59305
1:100

[Klicken Sie hier, um die DRAUFSICHT im Maßstab 1:100 anzuzeigen](#)

[Klicken Sie hier, um die SEITENANSICHT im Maßstab 1:100 anzuzeigen](#)

Wasserhahn

M59305



Water tap

Social-Emotional: develops turn-taking and cooperation when helping get water.

Cognitive: supports cause and effect understanding and logical thinking when figuring out how to push for water and let go for stopping the water stream.

Creative: changing the amounts and sequences of the water flow.

Wasserhahn

M59305



PHYSISCH

Freude an Bewegung:
Motorische Fähigkeiten,
Ausdauer, Muskelstärke und
Knochendichte



SOAZIAL-EMOTIONAL

Freude an Interaktion:
Teamwork,
Rücksichtnahme und
Zugehörigkeitsgefühl



KOGNITIV

Freude am Lernen:
Neugier, Verständnis von Ursache und
Wirkung und Wissen über die Welt



KREATIV

Freude an Kreativität:
Mitgestalten und
Experimentieren mit Materialien



BALANCIEREN

Balancieren beschreibt das Überqueren einer wackeligen, geneigten oder schmalen Fläche, während der Körper im Gleichgewicht gehalten wird.



HANGELN

Hangeln beschreibt eine Fortbewegungsart durch Umgreifen der Hände an einem Gerät oder von einem Gerät zum nächsten.



WAHRNEHMEN

Wahrnehmen beschreibt das bewusste Verarbeiten von Informationen und Eindrücken durch die menschlichen Sinne: sehen, hören, fühlen und riechen.



HÜPFEN

Hüpfen beschreibt die federnde Auf- und Abbewegung des Körpers auf einer nachgiebigen, elastischen Fläche.



SPRINGEN

Springen beschreibt die Auf- und Abbewegung des Körpers auf einer stabilen Fläche.



RUTSCHEN

Rutschen beschreibt die schnelle und gleitende Abwärtsbewegung im Sitzen auf einer Rutsche.



KLETTERN

Klettern beschreibt eine Fortbewegungsart durch Arm-Bein-Koordination auf vertikalen oder geneigten Flächen, z.B. an Netzen.



ZIEHEN

Ziehen beschreibt das Bewegen eines Gegenstandes zu sich hin, mit einer oder beiden Händen bzw. dem ganzen Körper.



KONTAKTE KNÜPFEN

Kontakte knüpfen beinhaltet das gemeinsame Treffen, Kommunizieren und Interagieren bei einer Aktivität.



BAUEN

Bauen beschreibt das Erstellen neuer Strukturen, das Verschieben von Gegenständen oder Materialien in neue Positionen und das Experimentieren mit verformbaren Materialien.



DRÜCKEN

Dücken beschreibt das Bewegen eines Gegenstandes von sich weg, mit einer oder beiden Händen bzw. dem ganzen Körper.



DREHEN

Drehen beschreibt die schnelle, sich wiederholende horizontale oder vertikale Bewegung des Körpers an einem Gerät.



KRABBELN

Krabbeln beschreibt eine Art der Vorwärts- oder Rückwärtsbewegung mit Händen und Füßen auf einer horizontalen oder leicht geneigten Fläche.



WIPPEN

Wippen beschreibt die vor- und zurückwippende Bewegung auf einem federnden Gerät.



SCHWINGEN

Schwingen beschreibt das langsame Hin- und Herbewegen im Sitzen oder Liegen z.B. in einer Hängematte.



ROLLENSPIELEN

Rollenspielen beschreibt eine Form des Spielens, bei der Orte, Umgebungen und Szenarien nachgestellt werden.



ROTIEREN

Rotieren beschreibt die horizontale oder vertikale langsam drehende Bewegung des Körpers an einem Gerät.



SCHAUKELN

Schaukeln beschreibt das Hin- und Herbewegen oder die kreisförmige Bewegung im Stehen, Sitzen oder Liegen auf dem Gerät.



GLEITEN

Gleiten beschreibt das Hin- und Herbewegen im Stehen, Sitzen oder Liegen, ohne mit den Füßen Anschwung zu geben. Die Bewegung erfolgt allein durch die Schwerkraft.



SPIELEN NACH REGELN

Spielen nach Regeln wird durch Spielgeräte motiviert, die Spiele mit Regeln, Rücksichtnahme und Teamwork anregen, z.B. Tic-Tac-Toe oder Ballspiele.



HINTERFRAGEN

Hinterfragen beschreibt die logische, abstrakte und kreative Denk- und Merkfähigkeit, welche durch die Spielgeräte gefördert wird.