

Theaterbühne

NRO604

KOMPAN
Let's play



Produktnummer NRO604-0621

Allgemeine Produktinformation

Maße L x B x H	277x147x168 cm
Empfohlenes Alter	1+
Spielkapazität (Nutzer)	6
Farbauswahl	



Die Robinia Theaterbühne zieht Kinder immer wieder ins Rampenlicht: Sie lieben es, sich zu präsentieren und gemeinsam neue Stücke einzustudieren. Der rote Vorhang und das Megafon sorgen für eine echte Theater-Atmosphäre und werden immer wieder von den Kindern genutzt. Auf der Theaterbühne werden wichtige Fähigkeiten wie das

Selbstbewusstsein, die Selbstkontrolle und die Kooperation geschult. Insbesondere für Kinder im Vorschulalter eignet sich die Theaterbühne, um zum Beispiel die Sprachentwicklung anzuregen. Die erhöhte Plattform der Bühne lädt zum gemeinsamen Austausch und zu kleinen Pausen ein. Die Kinder können auf die Bühne springen oder herunterhüpfen, was die

Knochendichte und die Muskulatur stärkt. Die Vorhänge bestehen aus griffigem, flexiblem Gummi. Durch das Megafon können die Kinder neue Shows ankündigen. Die Verzerrung der Stimme fördert dabei zusätzlich das Verständnis von Ursache und Wirkung.



Änderungen und Irrtümer vorbehalten.

Theaterbühne

NRO604



Alle Organic Robinia Produkte von KOMPAN werden zu 100 % aus nachhaltigem und europäischen Robinienholz gefertigt. Auf Nachfrage auch als FSC™ zertifiziertes (FSC® C004450) Robinienholz verfügbar.



Die wasserbasierte Farbe für die Komponenten ist umweltfreundlich und UV-beständig. Die Farbe entspricht der DIN EN 71-3.



Spielelemente aus sehr starken Materialien: HDPE-Platten mit HDPE-Uhr und Handgriffen aus Förderbandgummi, Glocke aus gepresstem Aluminium. Spiegel aus Plexiglas mit hoher Schlagfestigkeit.



Sämtliche Gummielemente bestehen aus EPDM- oder EP-Gummi, das besonders langlebig und wetterbeständig ist.



Die Trommel-Spielbank besteht aus 2 Conga-Trommeln mit PP-Röhren und ABS. Babel-Trommeln aus Edelstahl 316L.

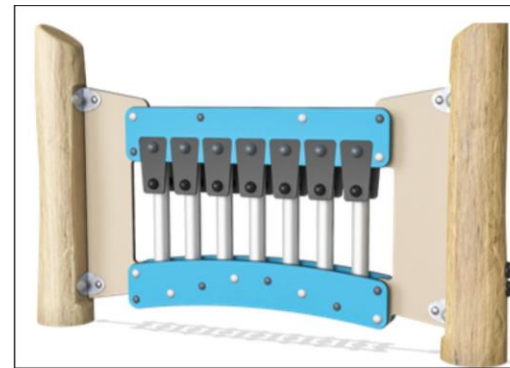

Die Xylofon Musik-Spieltafel besteht aus HDPE-Platten mit EcoCore™ (Dicke 19 mm). EcoCore™ ist ein langlebiges, umweltfreundliches Material. Die Röhre sind aus Aluguss gefertigt und damit besonders gut für den Außenbereich geeignet.

Produktnummer NRO604-0621

Montage-Information

Max. freie Fallhöhe	0 cm
Fläche des Fallraums	22,2 m ²
Anzahl Monteure (Personen)	2
Gesamt-Montagezeit	7.8
Erforderlicher Erdaushub	0,45 m ³
Betonbedarf	0,00 m ³
Fundamenttiefe (Standard)	60 cm
Versandgewicht	301 kg
Verankerungsoptionen	TV ✓

Garantie-Information

Robinienholz	15 Jahre
Edelstahl-Bestandteile	10 Jahre
Edelstahl-Bestandteile	10 Jahre
Ersatzteilgarantie	10 Jahre



Theaterbühne

NRO604

* Max freie Fallhöhe | ** Gesamthöhe | *** Fläche des Fallraums

* Max freie Fallhöhe | ** Gesamthöhe

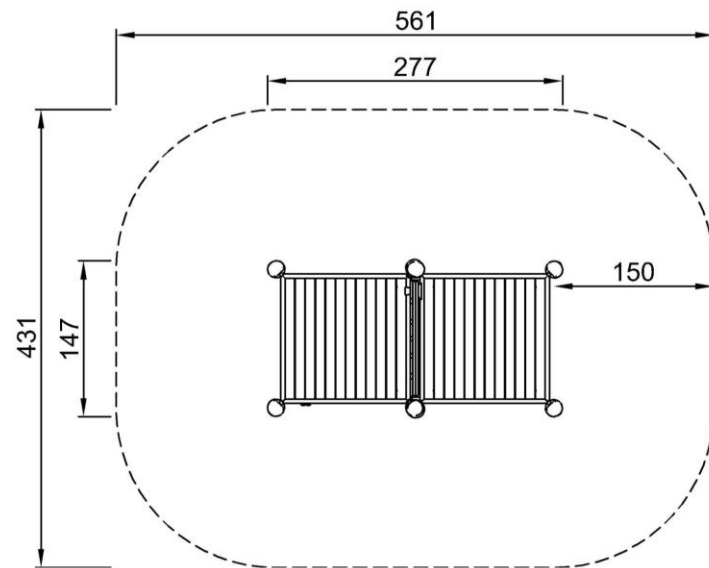

NRO604
**168cm
***22.2m²

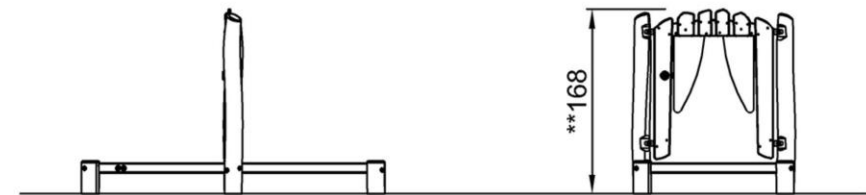

NRO604
1:100

[Klicken Sie hier, um die DRAUFSICHT im Maßstab 1:100 anzuzeigen](#)

Theaterbühne

NRO604



Low curtains

Physical: tactile stimulation supports sensory skills, when children explore the characteristics (e.g. hardness, weight) of the materials.

Social-Emotional: invites parallel play, having two similar curtains. The curtains set a tangible theme and thus spur dramatic play. Dramatic play is a great trainer of language skills.



Megaphone

Social-Emotional: inspires communication and turn-taking skills.
Cognitive: distortion of sound evokes curiosity and stimulates an understanding of cause and effect.



Stage

Physical: jumping on and off stage trains muscles and builds bone density.
Social-Emotional: the spacious platform invites meetings and cooperation.
Cognitive: the stage setting invites dramatic play and performance, which stimulates language development.

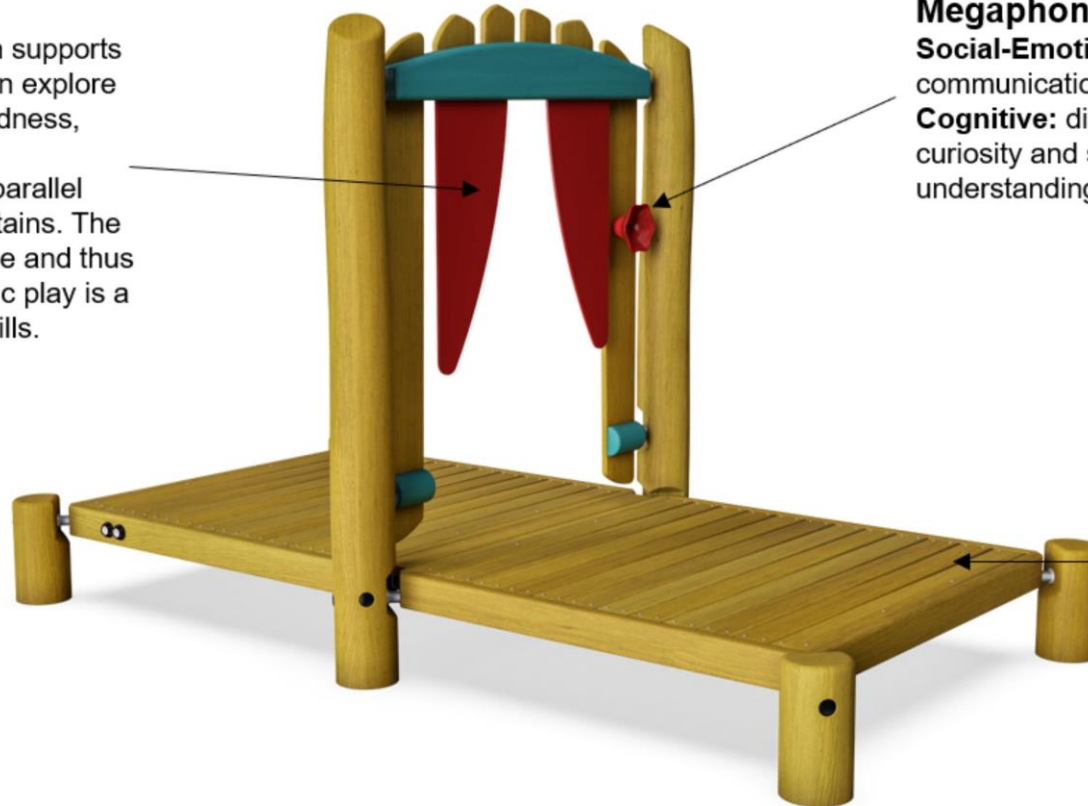



PHYSISCH

Freude an Bewegung:
Motorische Fähigkeiten,
Ausdauer, Muskelstärke und
Knochendichte



SOZIAL-EMOTIONAL
Freude an Interaktion:
Teamwork,
Rücksichtnahme und
Zugehörigkeitsgefühl



KOGNITIV
Freude am Lernen:
Neugier, Verständnis von Ursache und
Wirkung und Wissen über die Welt



KREATIV
Freude an Kreativität:
Mitgestalten und
Experimentieren mit Materialien



BALANCIEREN

Balancieren beschreibt das Überqueren einer wackeligen, geneigten oder schmalen Fläche, während der Körper im Gleichgewicht gehalten wird.



HANGELN

Hangeln beschreibt eine Fortbewegungsart durch Umgreifen der Hände an einem Gerät oder von einem Gerät zum nächsten.



WAHRNEHMEN

Wahrnehmen beschreibt das bewusste Verarbeiten von Informationen und Eindrücken durch die menschlichen Sinne: sehen, hören, fühlen und riechen.



HÜPFEN

Hüpfen beschreibt die federnde Auf- und Abbewegung des Körpers auf einer nachgiebigen, elastischen Fläche.



SPRINGEN

Springen beschreibt die Auf- und Abbewegung des Körpers auf einer stabilen Fläche.



RUTSCHEN

Rutschen beschreibt die schnelle und gleitende Abwärtsbewegung im Sitzen auf einer Rutsche.



KLETTERN

Klettern beschreibt eine Fortbewegungsart durch Arm-Bein-Koordination auf vertikalen oder geneigten Flächen, z.B. an Netzen.



ZIEHEN

Ziehen beschreibt das Bewegen eines Gegenstandes zu sich hin, mit einer oder beiden Händen bzw. dem ganzen Körper.



KONTAKTE KNÜPFEN

Kontakte knüpfen beinhaltet das gemeinsame Treffen, Kommunizieren und Interagieren bei einer Aktivität.



BAUEN

Bauen beschreibt das Erstellen neuer Strukturen, das Verschieben von Gegenständen oder Materialien in neue Positionen und das Experimentieren mit verformbaren Materialien.



DRÜCKEN

Drücken beschreibt das Bewegen eines Gegenstandes von sich weg, mit einer oder beiden Händen bzw. dem ganzen Körper.



DREHEN

Drehen beschreibt die schnelle, sich wiederholende horizontale oder vertikale Bewegung des Körpers an einem Gerät.



KRABBELN

Krabbeln beschreibt eine Art der Vorwärts- oder Rückwärtsbewegung mit Händen und Füßen auf einer horizontalen oder leicht geneigten Fläche.



WIPPEN

Wippen beschreibt die vor- und zurückwippende Bewegung auf einem federnden Gerät.



SCHWINGEN

Schwingen beschreibt das langsame Hin- und Herbewegen im Sitzen oder Liegen z.B. in einer Hängematte.



ROLLENSPIELEN

Rollenspielen beschreibt eine Form des Spielens, bei der Orte, Umgebungen und Szenarien nachgestellt werden.



ROTIEREN

Rotieren beschreibt die horizontale oder vertikale langsam drehende Bewegung des Körpers an einem Gerät.



SCHAUKELN

Schaukeln beschreibt das Hin- und Herbewegen oder die kreisförmige Bewegung im Stehen, Sitzen oder Liegen auf dem Gerät.



GLEITEN

Gleiten beschreibt das Hin- und Herbewegen im Stehen, Sitzen oder Liegen, ohne mit den Füßen Anschwung zu geben. Die Bewegung erfolgt allein durch die Schwerkraft.



SPIELEN NACH REGELN

Spielen nach Regeln wird durch Spielgeräte motiviert, die Spiele mit Regeln, Rücksichtnahme und Teamwork anregen, z.B. Tic-Tac-Toe oder Ballspiele.



HINTERFRAGEN

Hinterfragen beschreibt die logische, abstrakte und kreative Denk- und Merkfähigkeit, welche durch die Spielgeräte gefördert wird.